

INSTRUKCJA OBSŁUGI

TEXI HP-1620F-T



 *texi*

1. Przed użycie urządzenia należy dokładnie zapoznać się z instrukcją.
2. Urządzenie służy wyłącznie do druku termotransferowego na odzież, tkaninach itp. i nie może być stosowane do żadnych innych celów.
3. Aby zmniejszyć ryzyko porażenia elektrycznego nie należy używać urządzenia w miejscach narażonych na wilgoć, korozyjne gazy lub silne wibracje. Nie umieszczać drukarki w wodzie ani innych cieczach.
4. W celu odłączenia zasilania należy chwycić wtyczkę i wyciągnąć ją z gniazda. Nie ciągnąć bezpośrednio za przewód.
5. Zapobiegać kontaktowi przewodu zasilającego z gorącą powierzchnią podczas użytkowania, aby nie uszkodzić go i nie stwarzać zagrożenia dla bezpieczeństwa.
6. W przypadku upuszczenia lub uszkodzenia urządzenia nie należy go demontować ani próbować naprawiać, w celu uniknięcia porażenia elektrycznego. Prosimy o przesłanie go do serwisu producenta w celu dokonania przeglądu i naprawy. Nieprawidłowy montaż lub naprawa zwiększa zagrożenie pożarem, porażeniem prądem elektrycznym lub obrażeniami personelu podczas użytkowania urządzenia.
7. Urządzenie nie może być używane przez osoby o ograniczonych zdolnościach fizycznych, zmysłowych lub intelektualnych bądź bez doświadczenia lub wiedzy (w tym dzieci), chyba że są one nadzorowane lub kierowane przez osoby odpowiedzialne za ich bezpieczeństwo podczas użytkowania urządzenia.
8. Nieletnim nie wolno mieć kontaktu z maszyną bez nadzoru, nawet gdy nie jest używana.
9. Podczas pracy powierzchnia grzewcza będzie miała wysoką temperaturę. Nie dotykać jej. Należy zwrócić uwagę na tabliczkę ostrzegawczą i unikać oparzeń.
10. Aby zmniejszyć możliwość przeciążenia obwodów, nie należy uruchamiać innych urządzeń wysokonapięciowych w tym samym obwodzie.
11. Jeżeli konieczne jest przedłużenie przewodu zasilającego, należy użyć przewodu o prądzie znamionowym 20 A. Przewód elektryczny o stosunkowo małym prądzie znamionowym może zostać przegrzany. Ponadto konieczne jest rozsądne przedłużenie kabla zasilającego, aby uniknąć pociągnięcia lub potknięcia.
12. W przypadku jakichkolwiek pytań prosimy o kontakt z producentem

Środki ostrożności i ostrzeżenia	2
Spis treści	2
Wprowadzenie do urządzenia	3
Procedury operacyjne	3
I Podłączanie przewodu zasilającego	4
II. Włączanie zasilania	4
III. Ustawianie temperatury	4-5
IV. Ustawianie czasu	5
V. Ustawianie nacisku	5
VI. Obsługa urządzenia	5-6
VII. Wprowadzenie do obsługi menu	6-8

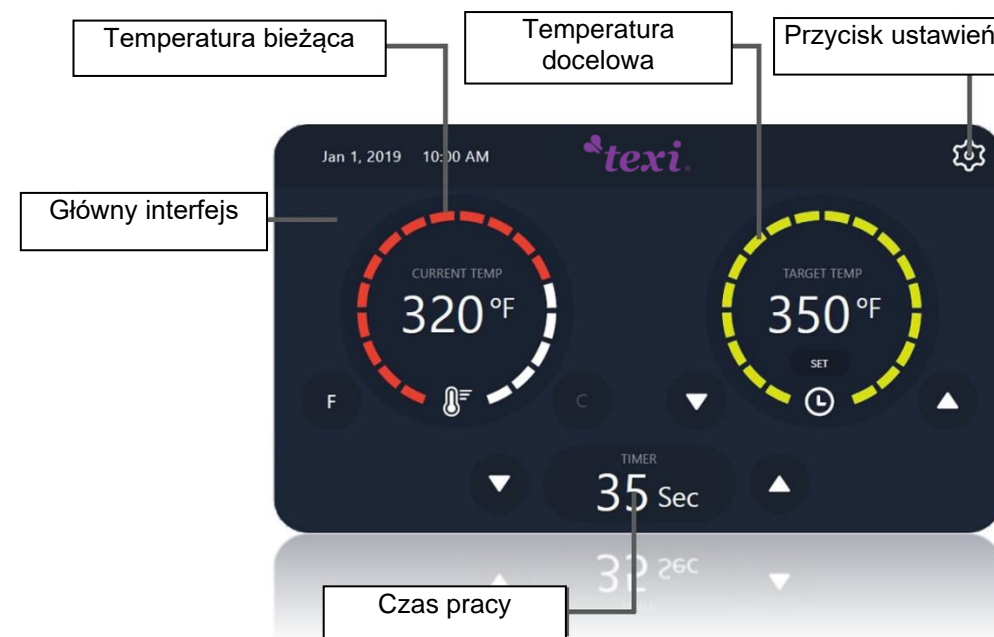
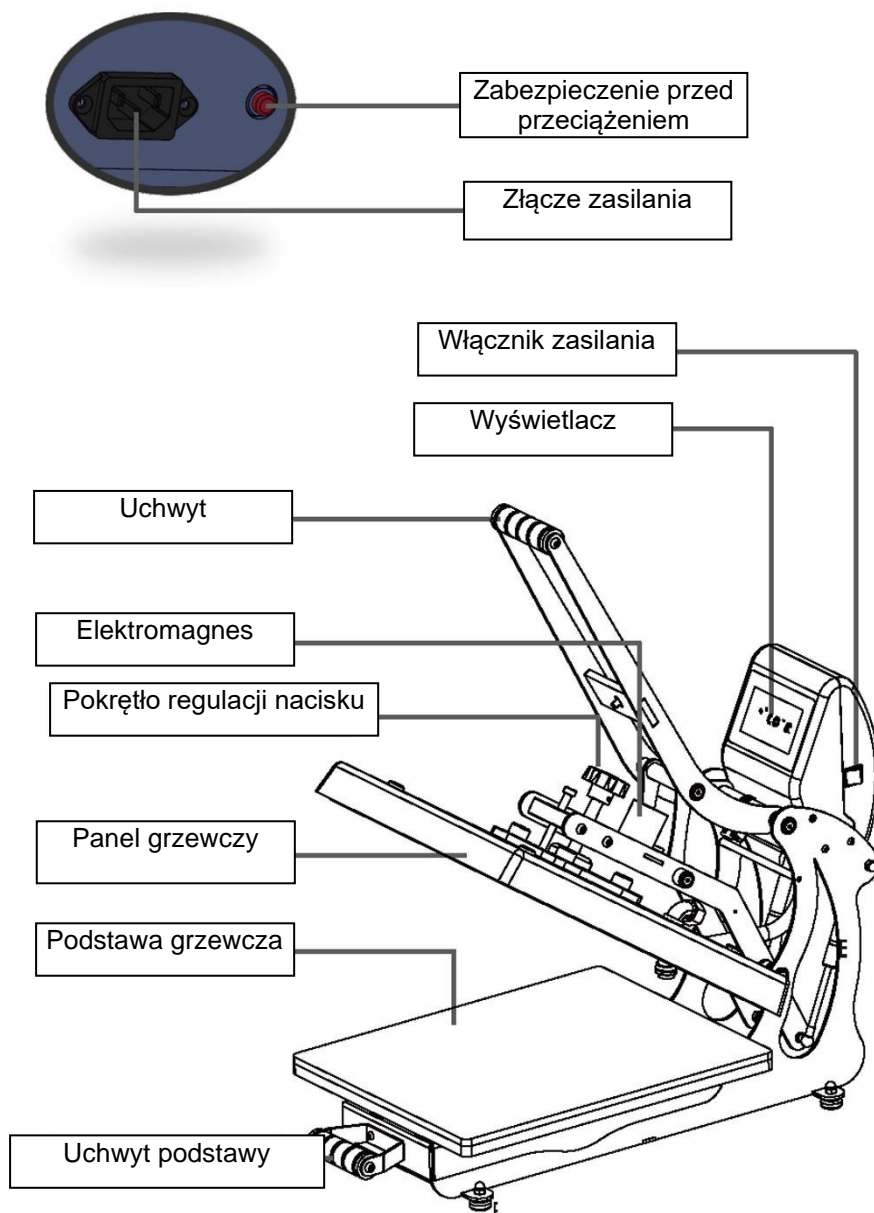

Instrukcja obsługi maszyny jest przeznaczona dla użytkowników. Prosimy o uważne przeczytanie jej, w celu użytkowania maszyny w bezpieczny i efektywny sposób.

- > Nie należy dotykać włączonej płyty grzewczej urządzenia, aby uniknąć poparzenia.
- > Podczas blokowania płyty dociskowej, obie ręce powinny znajdować się z dala od jej górnej części, ponieważ nacisk może spowodować obrażenia.
- > Urządzenie powinno być umieszczone na solidnym podłożu, na wysokości odpowiedniej dla wygodnej obsługi.
- > Należy utrzymywać czystą, uporządkowaną i wolną od przeszkód przestrzeń roboczą.
- > Przed czyszczeniem, przenoszeniem lub naprawą urządzenia należy odłączyć przewód zasilający.

Instrukcja obsługi

I. Podłączanie przewodu zasilającego

Uwaga: Urządzenie wykorzystuje inteligentną technologię wykrywania napięcia i uniwersalny zasilacz 110 - 220 V, więc nie jest konieczne rozróżnianie krajów i regionów lub modyfikacja wewnętrznych obwodów. Z tego względu zapewnia to wygodę użytkownikom urządzenia.

Przewód zasilający należy podłączyć do gniazda zasilania z niezawodnym uziemieniem i odpowiednim prądem znamionowym.

◆ Napięcie:

Gdy napięcie robocze wynosi 120 V, wymagane jest niezawodne uziemienie powyżej 20A.

Gdy napięcie robocze wynosi 220 V, wymagane jest niezawodne uziemienie powyżej 10 A.

◆ Przedłużacz:

W razie potrzeby należy użyć jak najkrótszego przedłużacza, którego prąd znamionowy nie powinien być mniejszy niż 12 A. Zaleca się stosowanie przedłużaczy przemysłowych.

◆ Obwód:

Nie należy używać urządzeń lub akcesoriów wymagających powyżej 15 A lub dużej mocy (zwłaszcza więcej niż jedna prasa termiczna) z tym samym źródłem zasilania.

Ważne: Jeśli przewód zasilający jest uszkodzony, musi zostać wymieniony przez producenta, jego przedstawiciela serwisowego lub inną osobę o podobnych kwalifikacjach, aby uniknąć zagrożenia. Uszkodzony przewód zasilający powinien być wymieniony na ten sam model przewodu 300 V.

Ostrzeżenie: W przypadku nieprzestrzegania niniejszych instrukcji mogą wystąpić następujące konsekwencje:

1. Sterownik będzie pracował w sposób niestabilny.
2. Na wyświetlaczu pojawi się komunikat błędu, a płyta grzewcza może działać nieprawidłowo.
3. Zabezpieczenie przed przegrzaniem i przeciążeniem zostanie odcięte, a części urządzenia zostaną poważnie uszkodzone.

Instrukcja obsługi

II. Włączanie zasilania

Uwaga: Urządzenie jest wyposażone w automatyczny tryb uśpienia. Po zatrzymaniu go na 2 godziny przejdzie w energooszczędny tryb uśpienia.

Aby wznowić normalny tryb pracy, należy nacisnąć dowolny przycisk na wyświetlaczu, a następnie urządzenie automatycznie powróci do temperatury zadanej.

1. Na górze elektromagnesu znajduje się śruba transportowa. Zanim prasa termotransferowa zostanie włączona lub będzie obsługiwana, należy usunąć śrubę transportową. Śruba ta jest używana tylko podczas transportu.

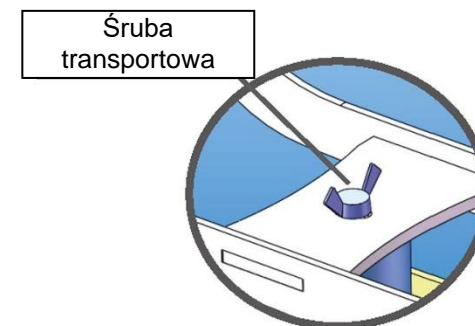

2. Znaleźć wyłącznik zasilania z boku prasy, a następnie włączyć go. Patrz rysunek (po prawej).

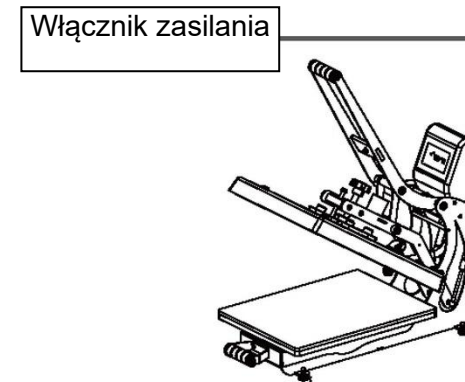

III. Ustawianie temperatury

Uwaga: Urządzenie ma ekran dotykowy. Należy kliknąć bezpośrednio na ekran, aby wykonać odpowiednie operacje.

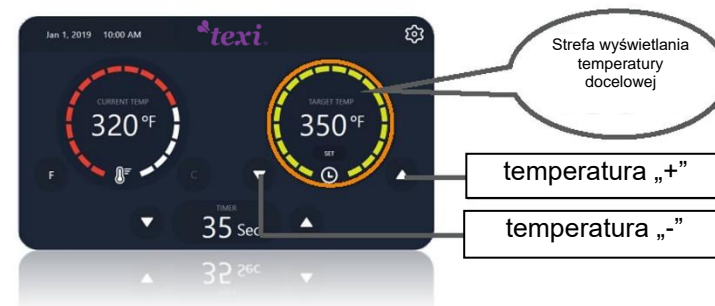

Pierwsza metoda ustawiania:

Kliknąć ▼ / ▲ (pokazane wyżej) obok temperatury docelowej na głównym interfejsie, aby zmienić wartość temperatury docelowej.

Druga metoda ustawiania:

Kliknąć obszar wyświetlania temperatury docelowej w głównym interfejsie i wprowadzić na wyskakującej klawiaturze temperaturę, która ma być ustawiona, jak po prawej stronie.

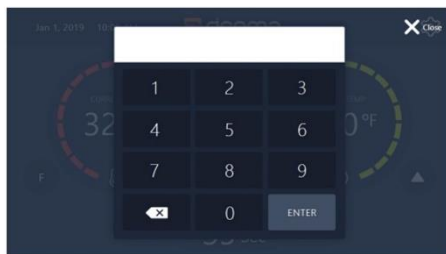
**IV. Ustawianie czasu**

Metoda ustawiania czasu jest taka sama jak metoda ustawiania temperatury, a szczegółowa obsługa jest następująca:

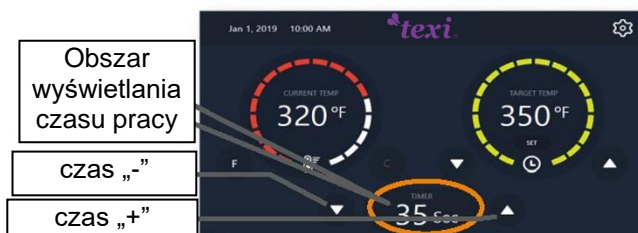
**Pierwsza metoda ustawiania:**

Kliknąć ▼ / ▲ (pokazane wyżej) obok czasu na głównym interfejsie, aby zmienić wartość czasu pracy.

Druga metoda ustawiania:

Kliknąć obszar wyświetlania czasu w głównym interfejsie i wprowadzić na wyskakującej klawiaturze czas, który ma być ustawiony, jak po prawej stronie.

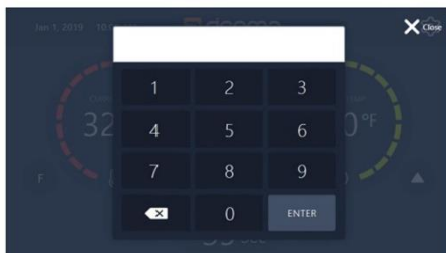
**V. Ustawianie nacisku**

W przypadku konieczności regulacji nacisku należy obrócić pokrętkę regulacji nacisku na urządzeniu. Obrót w lewo zmniejsza nacisk, a obrót w prawo zwiększa go. Obsługa pokrętki może być wykonana zgodnie z poniższym rysunkiem:

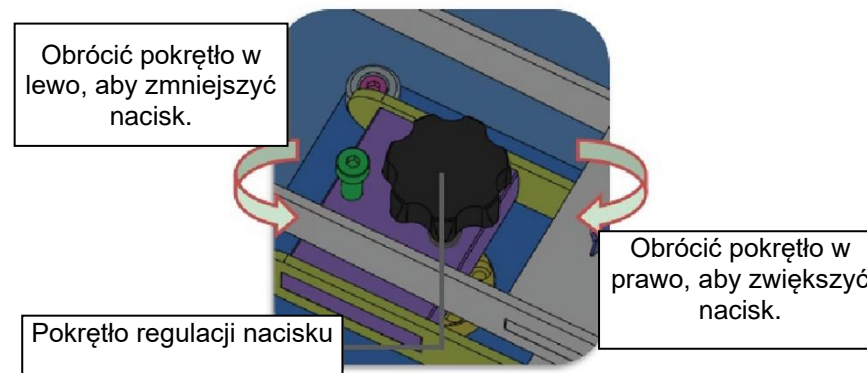

Należy pamiętać, że przy regulacji nacisku należy wziąć pod uwagę grubość nakładek. Ostrzeżenie: Uszkodzenia konstrukcyjne spowodowane nadmiernym naciskiem nie są objęte gwarancją.

VI. Obsługa urządzenia

Gdy urządzenie osiągnie docelową temperaturę, należy przygotować odzież do prasowania. Nacisnąć uchwyt obsługi i przesunąć podgrzewaną płytę dociskową do pozycji blokady nacisku, a odliczanie czasu rozpocznie się automatycznie. Gdy odliczanie dotrze do ostatnich 3 sekund, urządzenie wyda ostrzeżenie akustyczne, przypominające użytkownikowi, że druk termotransferowy zostanie wkrótce zakończony. Po zakończeniu odliczania, prasa automatycznie powraca do pozycji wyjściowej. Następnie cykl roboczy zostaje zakończony i można rozpocząć kolejny.

Wysoka temperatura
Niebezpieczeństwo
oparzeń

Automatyczne
otwieranie
Zachowaj odległość!

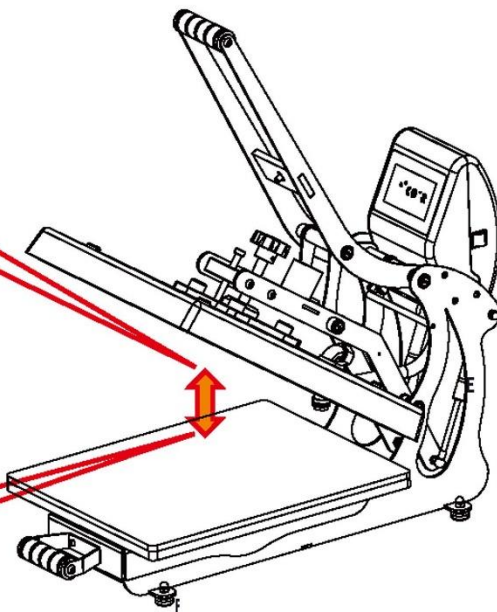

Uwaga:

1. Podczas układania ubrań należy unikać kontaktu rąk, dłoni itp. z płytą dociskową, aby uniknąć oparzeń.
2. Po zakończeniu odliczania drukarka automatycznie otwiera się i powraca do pozycji wyjściowej. Trzymać ręce i dłonie z dala od urządzenia. Uważać na bezpieczeństwo osobiste!

VII. Wprowadzenie do obsługi menu

Opcja menu służy do ustawiania języka, temperatury, daty/godziny, statystyk produkcji, parametrów itp. Należy kliknąć przycisk ustawień „Setup” w prawym górnym rogu ekranu, aby wejść do interfejsu konfiguracji systemu.



1. Ustawianie języka

System ma trzy opcje językowe: chiński, angielski i hiszpański. Kliknąć „Language” w menu, aby wejść do interfejsu konfiguracji języka. Kliknąć na język, który ma być używany na ekranie, a zostanie on podświetlony i zmieniony dla systemu, jak pokazano poniżej:



2. Jednostki temperatury

System ma dwie jednostki temperatury, „°C” i „°F”, a szczegółowa metoda przełączania jest następująca:

Metoda pierwsza:

1. Kliknąć opcję „Temperature” w interfejsie konfiguracyjnym.

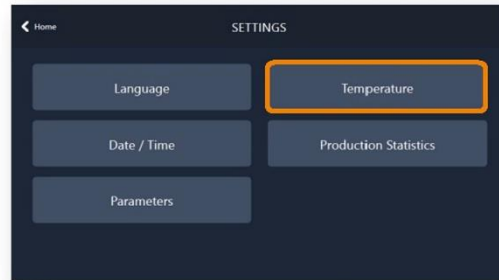

2. Gdy system przejdzie do interfejsu jednostek temperatury, należy kliknąć jednostkę, która ma być używana, a opcja ta zostanie podświetlona.



Metoda druga:

Długie naciśnięcie „°C” i „°F” po obu stronach aktualnej temperatury w głównym interfejsie powoduje bezpośrednie przełączenie, a ikona przycisku zostanie podświetlona.

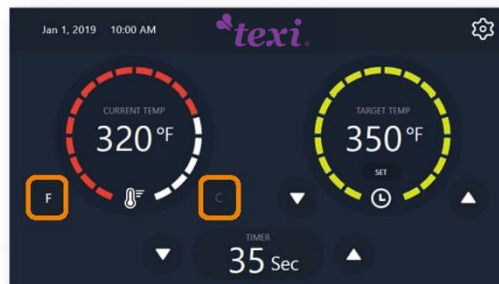

3. Ustawianie daty

Kliknąć „Date/time” w interfejsie konfiguracyjnym i przejść do interfejsu ustawień. Przesunąć odpowiednio datę i godzinę, aby zmienić ustawienia, a następnie kliknąć „Save”.

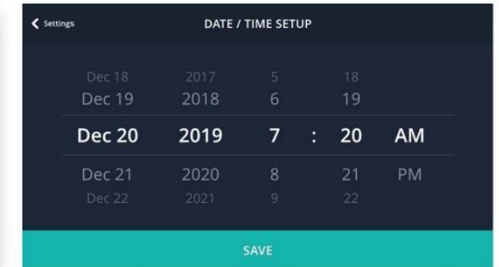
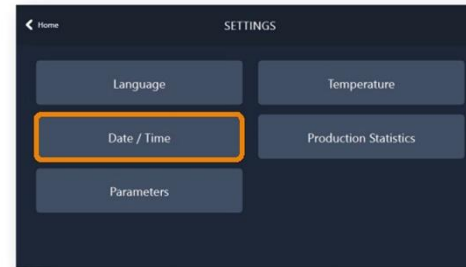

4. Statystyki produkcji

Kliknąć „Production statistics” w interfejsie konfiguracyjnym, aby sprawdzić łączny poziom produkcji w bieżącym dniu.

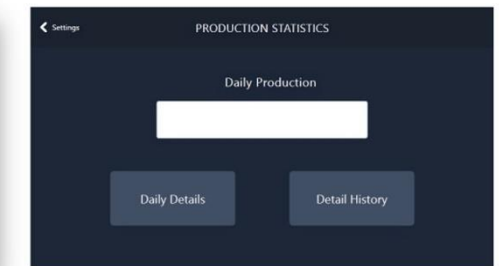
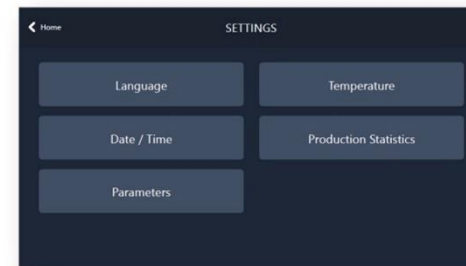

Kliknąć „Daily details”, aby system wyświetlił szczegóły dzienne i poziom produkcji w różnych porach dnia.

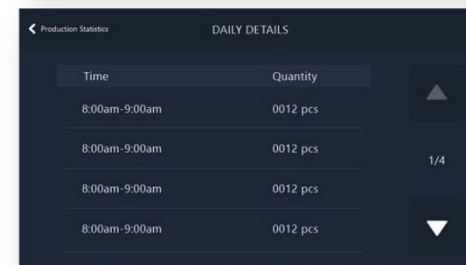

Kliknąć „Historic breakdown”, aby system wyświetlił listę danych historycznych, w tym dzienny poziom produkcji w ostatnim miesiącu.

Date	Quantity
01-01-2019	0012 pcs
01-01-2019	0012 pcs
01-01-2019	0012 pcs
01-01-2019	0012 pcs

5. Parametry

Za pomocą menu parametrów można tworzyć, zapisywać i sprawdzać parametry. System może zapisać maksymalnie 99 parametrów procesowych. Kliknąć „Parameters” w interfejsie konfiguracyjnym i przejść do interfejsu parametrów.

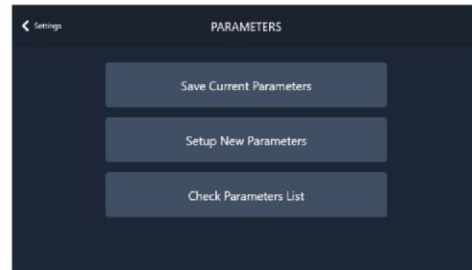
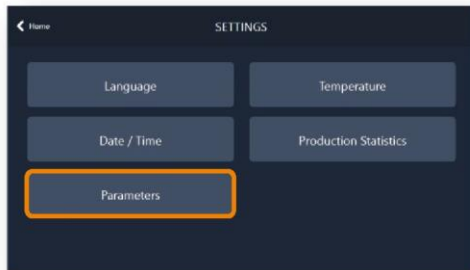

(1) Zapis bieżących parametrów
Użycie opcji „Save Current Parameters” oznacza zapisanie temperatury i czasu ustawionych w głównym interfejsie, a system po kliknięciu przypomni o wprowadzeniu bieżącego parametru procesu. Po zakończeniu wprowadzania należy kliknąć "Save", a parametry procesowe zostaną zapisane na liście parametrów.

Uwaga: Po powtórzeniu nazwy pozycji system zapyta, czy konieczne jest zastąpienie parametru pod tą samą nazwą. Następnie należy dokonać odpowiednich wyborów w zależności od potrzeb.

(2) Ustawianie nowych parametrów
Użytkownik może zapisać parametry przy użyciu opcji ustawiania nowych parametrów. Kliknąć przycisk „Setup New Parameters” na liście parametrów, wprowadzić nazwę, temperaturę i czas w odpowiednich polach wejściowych, a następnie kliknąć przycisk zapisu „Save”.

Uwaga: Po powtórzeniu nazwy pozycji system zapyta, czy konieczne jest zastąpienie parametru pod tą samą nazwą.



(3) Sprawdzanie listy parametrów

W tabeli parametrów zapisane są szczegółowe informacje o różnych ustawieniach parametrów operacyjnych, wykonanych przez użytkownika, a system może przechowywać maksymalnie 99 takich parametrów. Użytkownik może sprawdzać, wyświetlać i edytować parametry operacyjne za pomocą listy.

W przypadku konieczności sprawdzenia, wyświetlenia i edycji parametrów procesu użytkownik

może kliknąć przycisk opcji  obok odpowiedniego parametru, aby wyświetlić odpowiednie klawisze operacyjne, jak pokazano na rysunku poniżej:

Name	Temp	Time	Action
Name	350°	35sec	...
Name	350°	35sec	...
Name	350°	35sec	...
Name	350°	35sec	...

-  : Użycie bieżących parametrów
-  : Skasowanie bieżących parametrów
-  : Edycja bieżących parametrów

Name	Temp	Time	Action
Name	350°	35sec	✓ ✎ 🗑
Name	350°	35sec	...
Name	350°	35sec	...
Name	350°	35sec	...